

仕 様

| | |
|------------|-------------------|
| 型 式 | HLH-350WJ |
| 均等荷重 | 350 kg |
| テ-ブル寸法 | 1050L×600W mm |
| テ-ブル高サ | 410~1630 mm |
| ストロ-ク | 1220 mm |
| 全 長 | 1270 mm |
| 全 幅 | 600 mm |
| 全 高 | 870 mm |
| リフト方式 | 足踏油圧式 |
| ポンプ回数 | 早 約 25 / 遅 約 66 回 |
| 自 重 | 約 120 kg |
| 塗 装 | 粉体塗装 |
| 塗装色(マンセル値) | |

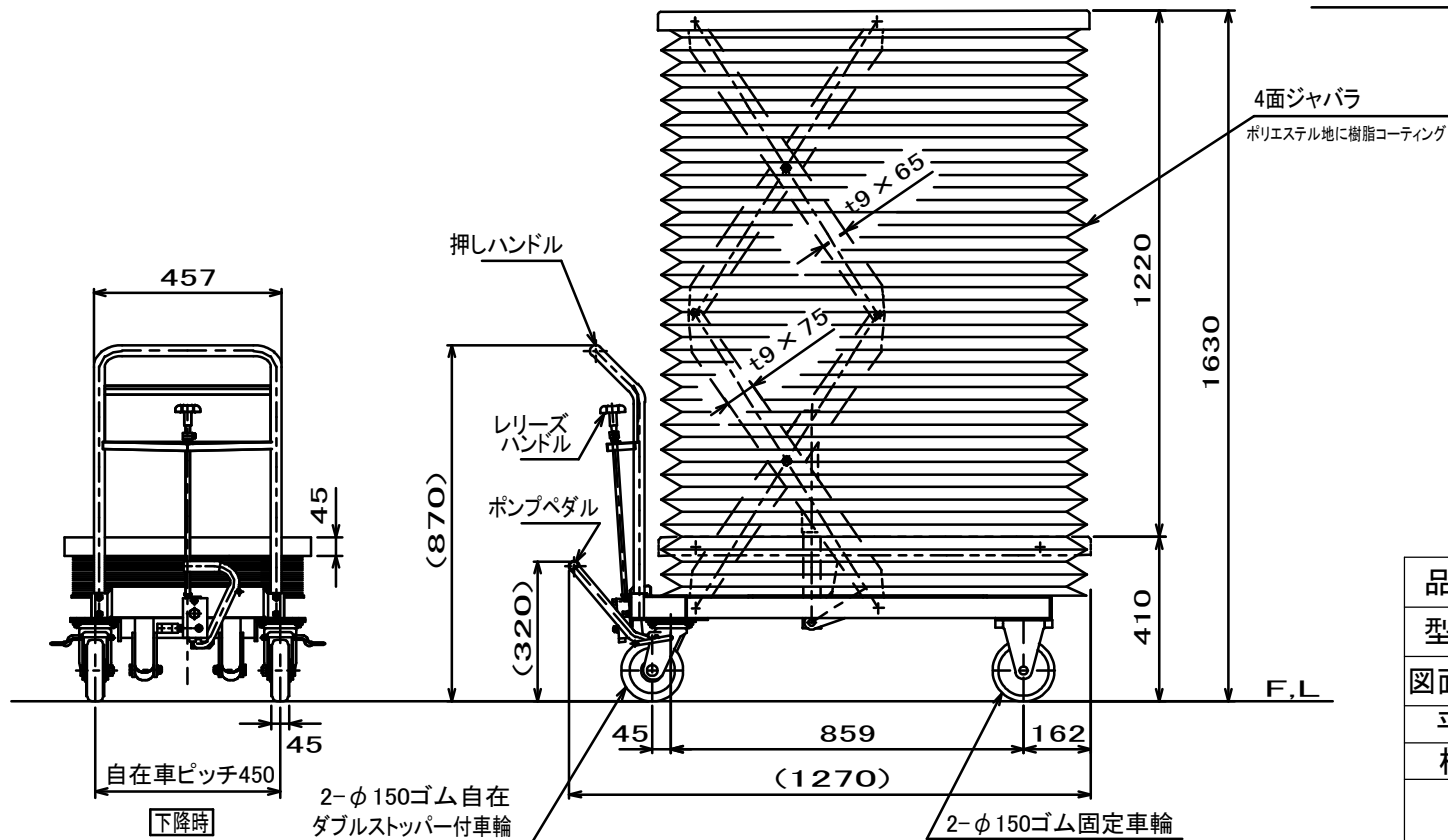

| | | |
|------|------------|--------|
| 品 名 | テ-ブルリフト台車 | |
| 型 式 | HLH-350WJ | |
| 図面番号 | | |
| 検 図 | 平成23年3月25日 | B-4 |
| 作 図 | | 尺 度 |
| | | 1 / 15 |