

仕様

型式	HLH-120	
均等荷重	120	kg
テーブル寸法	570L×350W mm	
テーブル高さ	200~600 mm	
ストローク	400 mm	
全長	765 mm	
全幅	350 mm	
全高	810 mm	
リフト方式	足踏油圧式	
ポンプ回数	約 8 回	
折りたたみ時	ハンドル折りたたみ可能 350W×750L×290H mm	
自重	約 19 kg	
塗装	粉体塗装	
塗装色(マンセル値)		

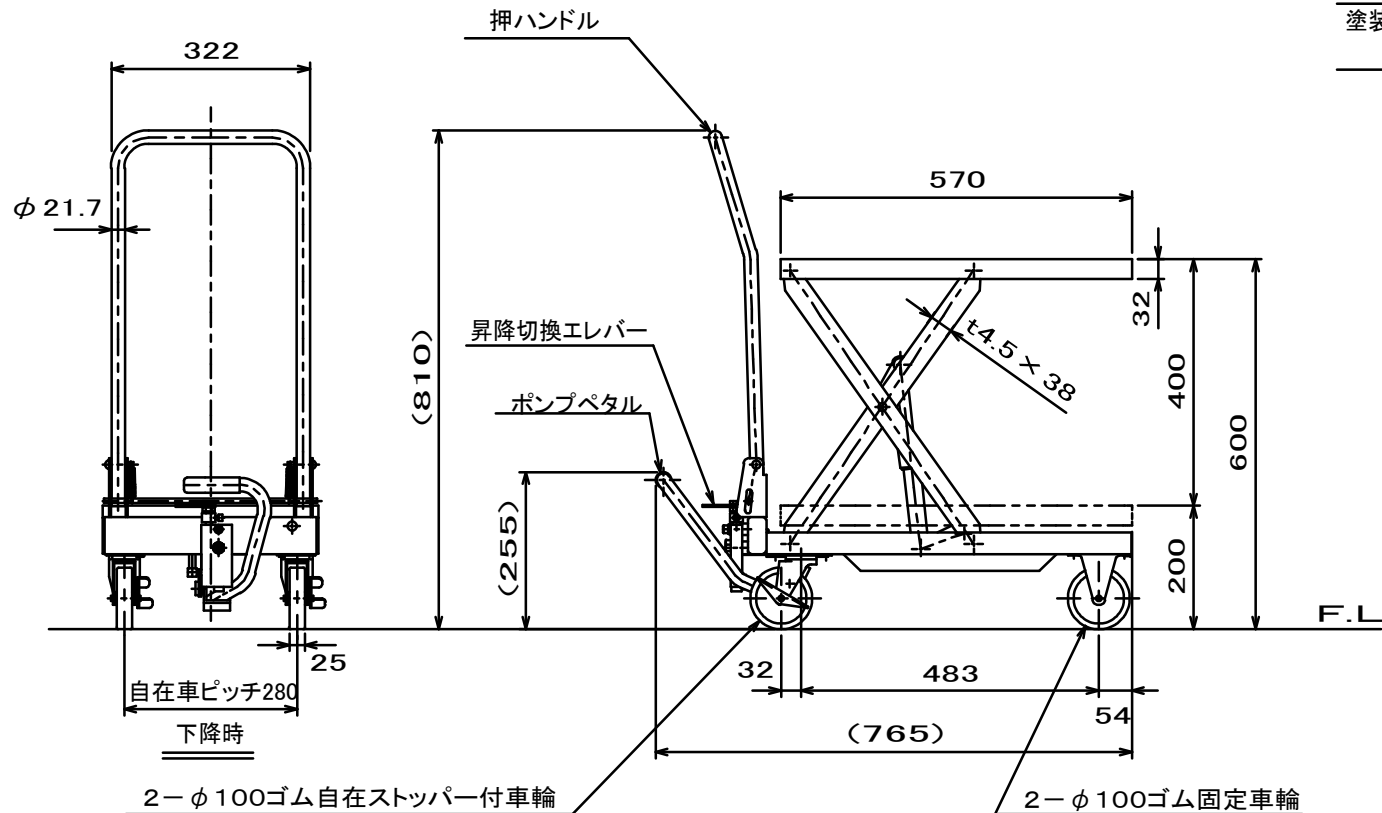

品名	テーブルリフト台車	
型式	HLH-120	
図面番号		
検図	平成23年3月25日	B-4
作図	検図	尺度
		1/10